

Em planta

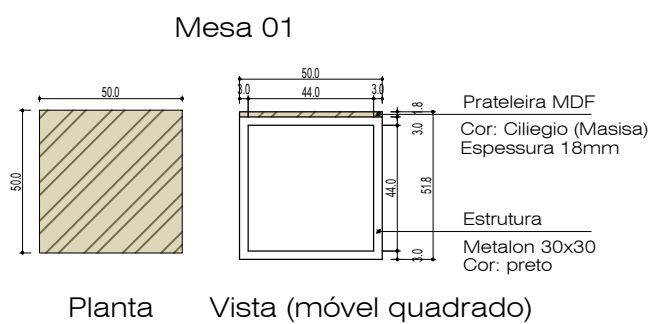

Mesa 01

Planta Vista (móvel quadrado)

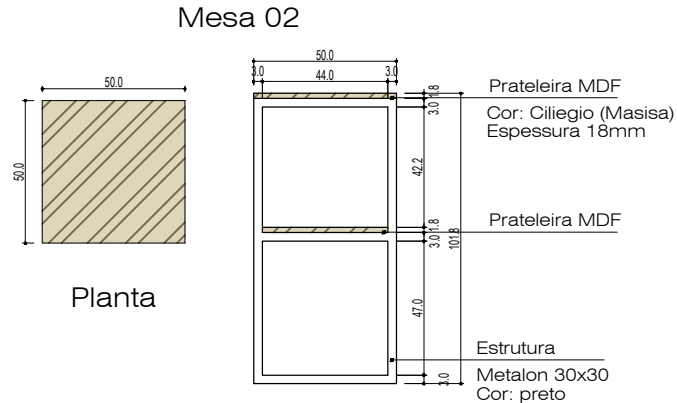

Mesa 02

Planta Vista (móvel quadrado)

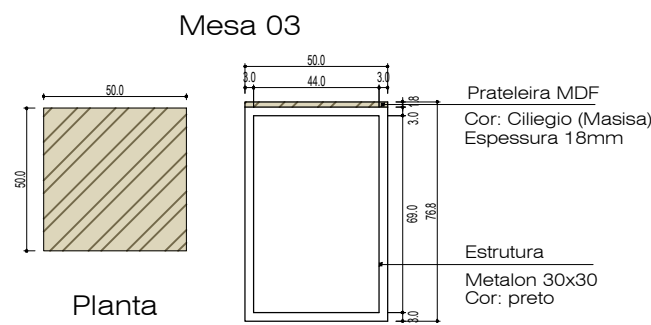

Mesa 03

Planta Vista (móvel quadrado)

Vista (móvel quadrado)

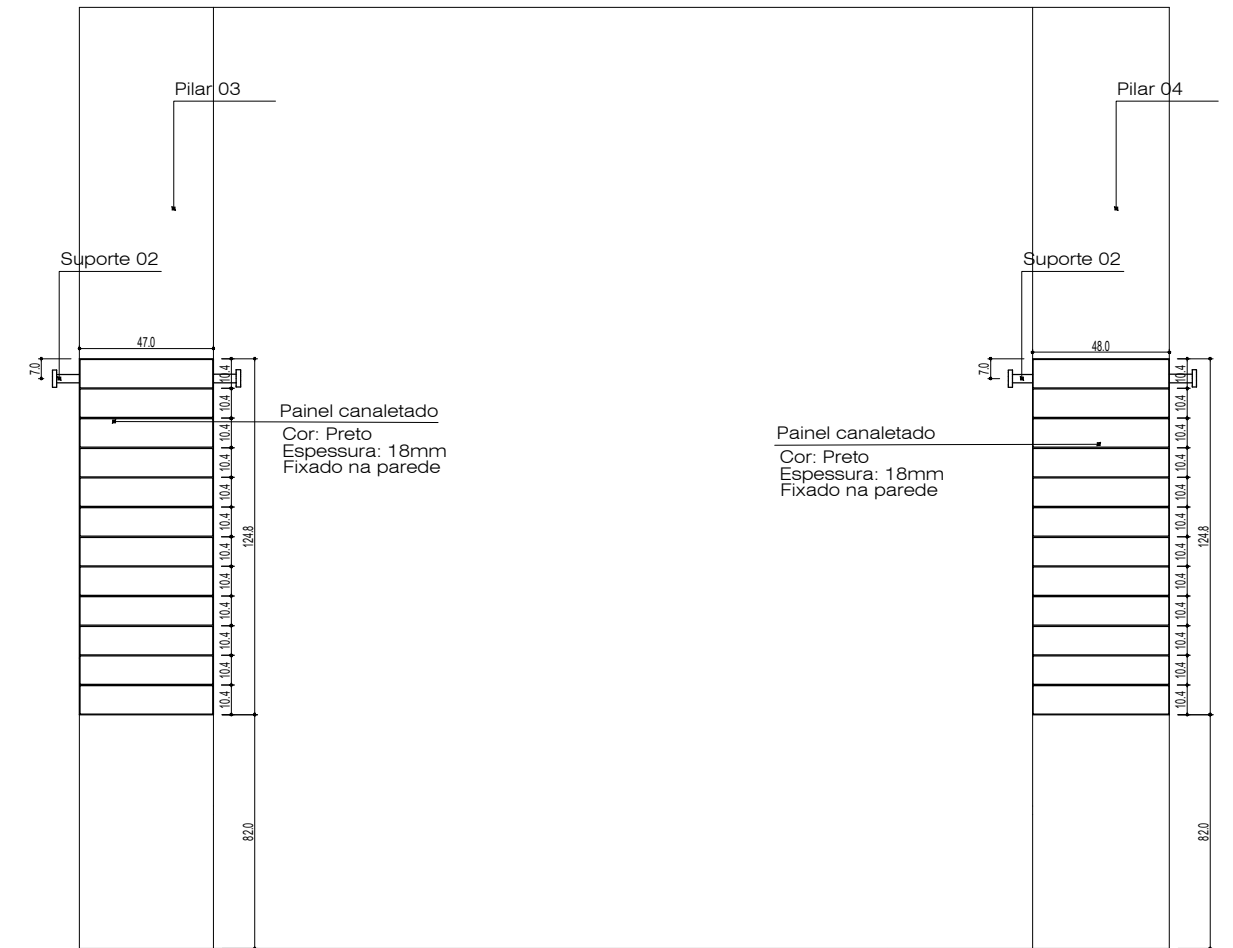

Vista

Painel pilar 03 - 02 unidades
 Painel pilar 04 - 02 unidades
 Mesa 01 - 02 unidades
 Mesa 02 - 02 unidades
 Mesa 03 - 02 unidades

Sugestão de uso:

Paineis - itens pequenos
 Mesas - itens sazonais
 Suportes - macrame

58 Detalhe 27
 Esc: 1/25

59 Detalhe 28
 Esc: 1/25



60 Detalhe 27
 Sem escala



61 Detalhe 27
 Sem escala



monicacarvalho.arq@gmail.com
 (49) 9 9937 6981

OBSERVAÇÕES IMPORTANTES:

- 1 - Para execução conferir medidas no local;
- 2 - As cotas prevalecem ao desenho;
- 3 - Medidas em centimetro;
- 4 - Em caso de dúvida procurar o responsável pelo projeto, pois o mesmo não se responsabiliza por alterações do projeto sem previa autorização;
- 5 - As imagens aqui representadas são meramente ilustrativa;
- 6 - Todos os direitos autorais reservados;

Serralheria: Metalon 30x30mm pintado na cor preto fosco;
 Marcenaria: MDF na cor Ciliegio da marca Masisa, Guararapes ou Arauco;
 Nichos e prateleiras fixadas nas estruturas em metalon com parafusos;

IDENTIFICAÇÃO DA OBRA:

DETALHAMENTO DE MOBILIARIO - ESQUINA DO ARTESANATO

CONTEÚDO:

DETALHES 27 E 28 - PAINES E MESAS DOS PILARES 03 E 04

CLIENTE:

PREFEITURA MUNICIPAL DE TREZE TÍLIAS

PRANCHA:

ESCALA:

INDICADA

DATA:

JULHO/2021

RESPONSÁVEL TÉCNICO

MONICA CARVALHO DE SOUZA
 ARQUITETA E URBANISTA - CAU/SC A196246-9

20/23