

RELAÇÃO DE CARGA

PAVIMENTO TERREO.

Q. F. G.

(167.829 W)

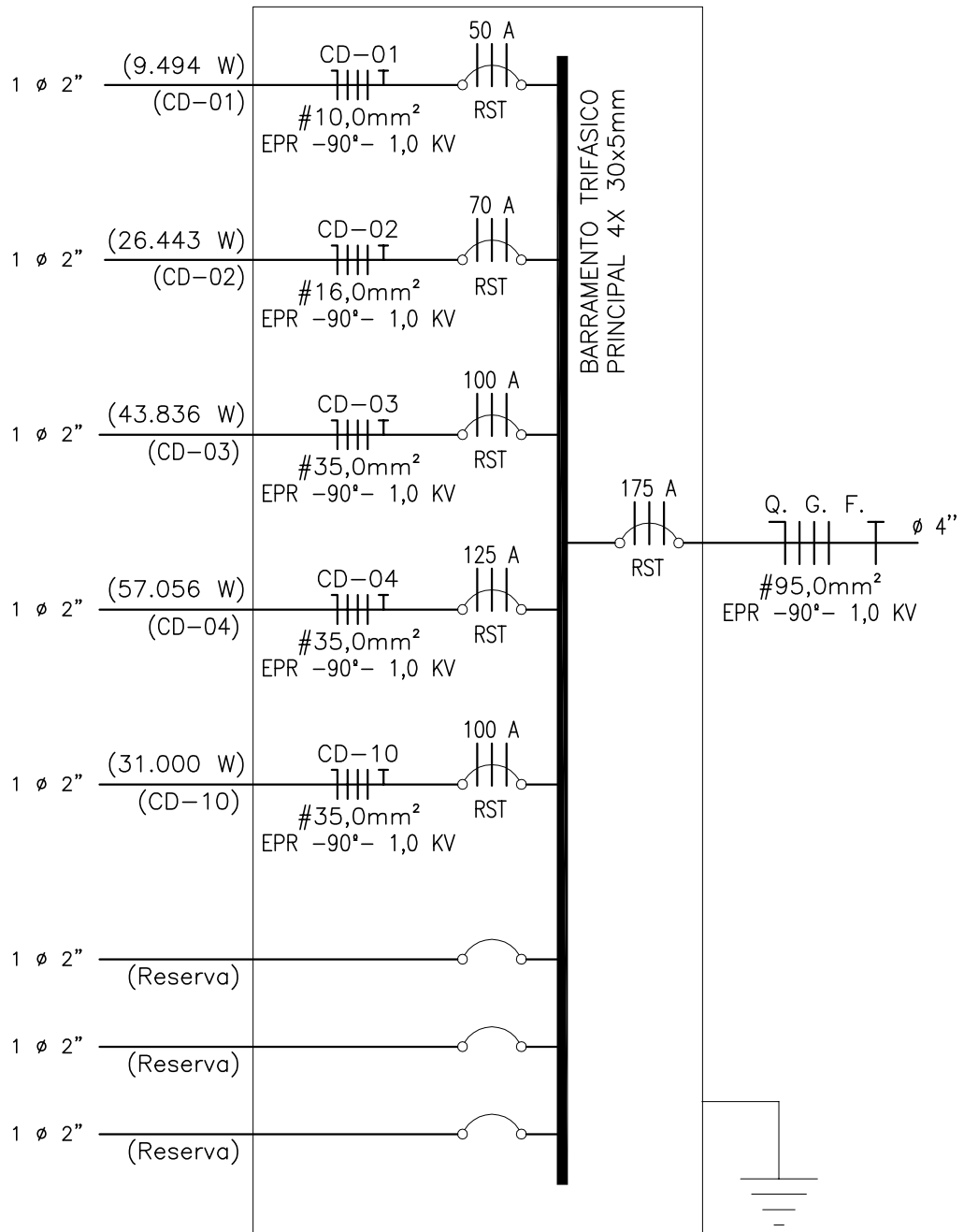

LOCAL:
ESCOLA IRMÃ FILOMENA RABELO
R. Dr. Ivo D'Aquino, Centro, Treze Tílias

ESCALA:
INDICADA

DATA:
20/07/2018

RESPONSÁVEL TÉCNICO:

PROPRIETÁRIO: CNPJ: 82.777.251/0001-41
PREFEITURA MUNICIPAL DE TREZE TÍLIAS

DESENHO:
ANISIO

ART N°:
6642836-0

NOEMIR PERONDI
Eng°. Eletricista
CREA SC 22312-4

OBRA: Subestação e Cabine de Medição
Escola Irmã Filomena Rabello.

PRANCHA:
CARGA

SO:
111979

PROJETO:
ELÉTRICO ENTRADA DE ENERGIA